

# Szczegóły produktu

## Hotelowe suszarki do włosów

### PHOENIX-S



- Uchwyt ścienny
- Liczba zakresów temperatury: 2
- Liczba prędkości nawiewu: 2
- Zintegrowane gniazdko schuko (220-250V / 16A / 3600W)
- Przewód 40-120 cm
- Zabezpieczenie przed przegrzaniem
- Podwójna izolacja (klasa II)
- 220-250 V, 50/60 Hz

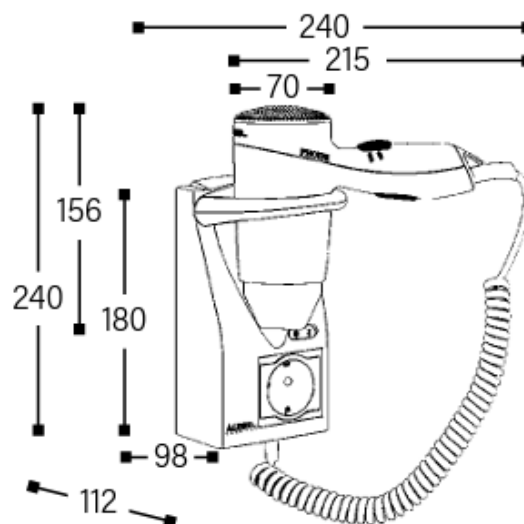

Podłączenie do wypustu prądowego:

Kod	Wersja	Ustawienia temp.
010221	Biały/szary	600/1200W